

# INCOLDEXT®

INGENIERÍA CONTRA INCENDIO Y SEGURIDAD INDUSTRIAL



## INGENIERÍA CONTRA INCENDIO

Ingeniería, suministro, instalación, puesta en marcha, mantenimiento e interventoría de sistemas contra incendio.

Edición N° 20/ 2020-2023

# DISEÑO, INTERVENTORÍA, SUMINISTRO E INSTALACIÓN DE SISTEMAS CONTRA INCENDIO



**DISEÑO DE INGENIERÍA** conceptual básica y detalle, bajo un análisis de riesgo del área de estudio según tipo de construcción, contenidos, ocupantes y operaciones específicas.

Aplicación de normativa local e internacional vigente como FM UL, FM y NFPA para diseño de sistemas contra incendio.



## DETECCIÓN TEMPRANA Y DETECCIÓN PUNTUAL DE HUMO

LOS SISTEMAS DE DETECCIÓN por aspiración se basan en el análisis del aire aspirado de la zona protegida mediante una red de tuberías de alta sensibilidad y un potente software de control que permite ajustar, desde la central y/o desde el propio equipo los valores de sensibilidad. Son idóneos para la detección de humo en áreas donde se requiere una sensibilidad muy alta (salas limpias, centros de procesos de datos o salas de conmutación), en las que los sistemas de ventilación, ante un incendio, producen dilución del humo.

EL DETECTOR DE HUMO ÓPTICO es la manera más eficaz de detectar un incendio en su fase incipiente. Permite tomar medidas para controlar el fuego, facilitar la evacuación y actuar sobre el sistema de extinción. Estos detectores detectan los humos visibles mediante la absorción o difusión de la luz.

## SISTEMAS DE SUPRESIÓN CON AGENTES LIMPIOS FK-5-1-12, GASES INERTES

Diseñamos sistemas de extinción bajo los lineamientos de la norma NFPA 2001, para la protección de diferentes riesgos entre ellos Data Center, Cuartos de control etc. Estos poseen equipos energizados por lo cual estos agentes son la mejor opción dado que no conduce electricidad y no deja residuos después de su aplicación. No deja efecto alguno sobre la capa de ozono, ni sobre la vida humana.

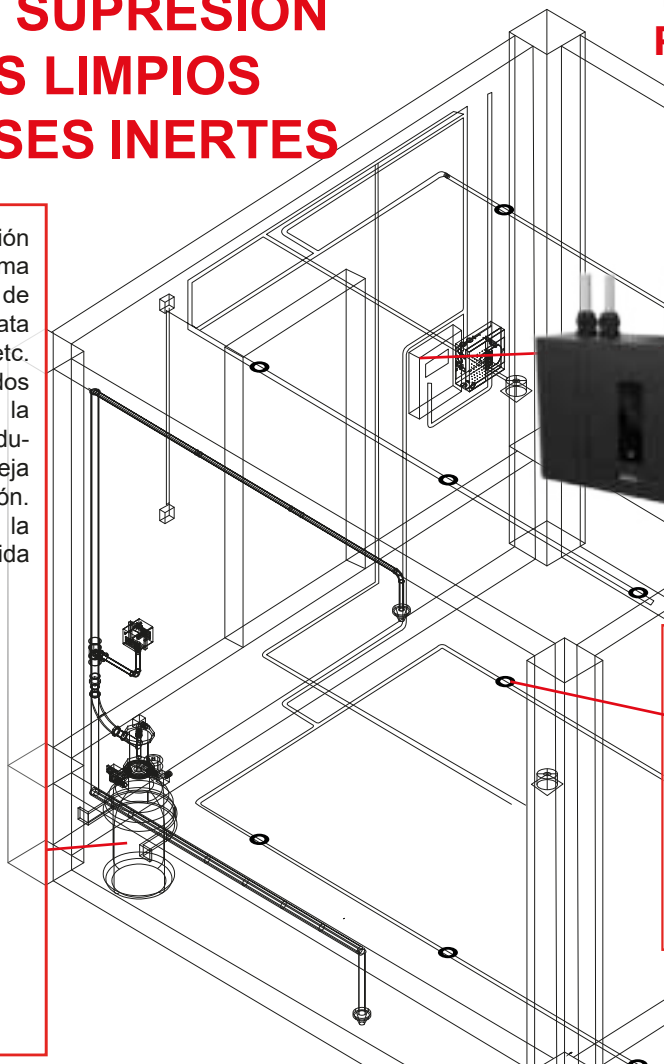

# SISTEMAS DE DETECCIÓN Y ALARMA - FIRE & GAS

Soluciones de NOTIFIER by Honeywell empresa dedicada al diseño e instalación de sistemas de detección de alarma de incendios, para sistemas convencionales y sistemas direccionables.

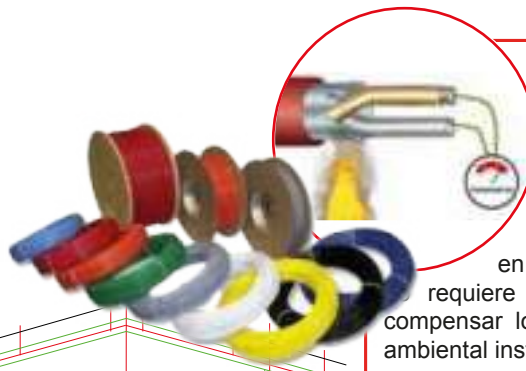

**Detector de calor lineal**  
Es un sensor digital de temperatura fija, capaz de iniciar una alarma una vez que se alcanza la temperatura estipulada de activación. Esta acción ocurre en el primer punto de calentado y requiere calibración del sistema para compensar los cambios en la temperatura ambiental instalada.

**SPECTREX** pionero en detección industrial de llama y gas de acuerdo a los estándares más altos en la industria.

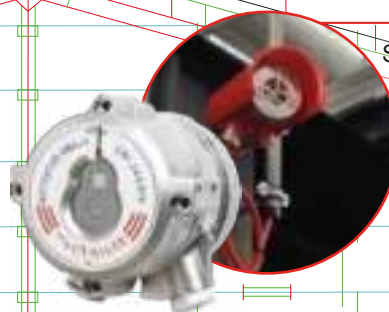

**HONEYWELL ANALYTICS**, líder mundial en detección de gas y llama para trabajo en ambientes hostiles e intemperie.

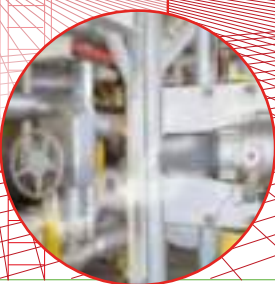
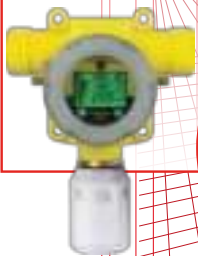

**SIRENA Y LUZ ESTROBOSCÓPICA** da un aviso auditivo y visual oportuno en caso de emergencia, permitiendo la pronta evacuación e iniciar el protocolo de emergencia.



**BEAM DETECTOR**, un sistema de detector óptico de humo para lugares espaciosos, áreas abiertas o techos altos, lo cual ayuda a detectar el humo evitando los efectos de la estratificación del ambiente.



**ESTACIONES MANUALES** que se ubican estratégicamente a la vista en las salidas de emergencia y en los accesos principales de cada sección de su edificio o nave industrial, para que en un momento de emergencia sea posible evacuar al personal de forma correcta.



**FEDERREAL SIGNAL**, líder mundial en productos de señalización, comunicación y sistemas de seguridad para áreas clasificadas.



## SUMINISTRO E INSTALACIÓN DE SISTEMAS EXTINCIÓN

Suministramos tanques de almacenamiento certificados y no certificados de agua para los sistemas de extinción de incendios, contamos con tecnologías basadas en tanques apertados y tanques en fibra de vidrio especificados, diseñados bajo requerimientos de AWWA y NFPA 22 de hasta 1400 m<sup>3</sup>



Suministro de EQUIPOS DE BOMBEO para sistemas contra incendio, certificados con UL/FM, cumpliendo con normatividad NFPA 20.

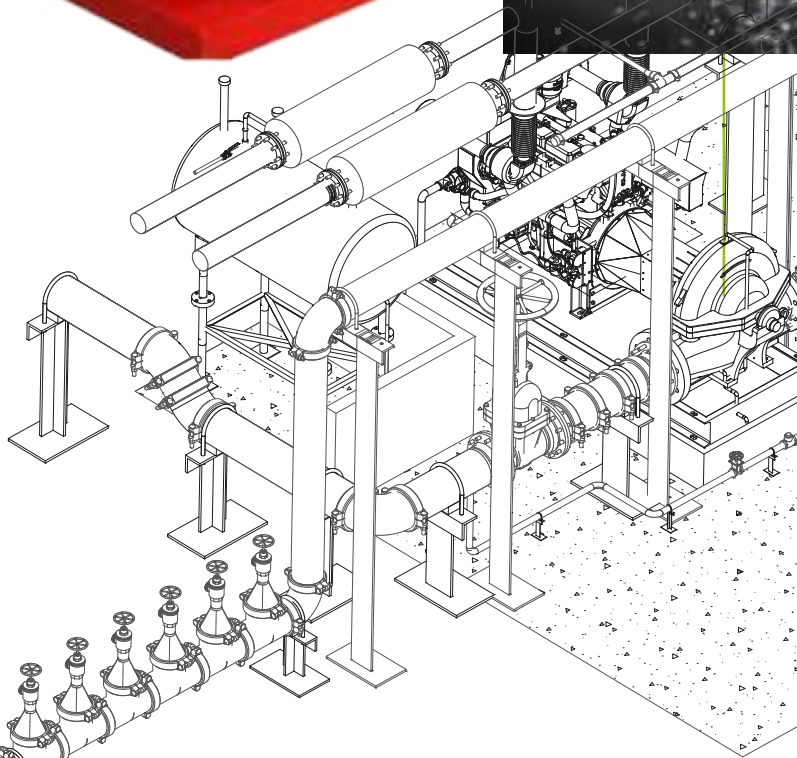

46 años de experiencia en el diseño, suministro, instalación, pre-comisionamiento, comisionamiento, puesta en marcha y mantenimiento de cualquier tipo de equipo para el uso en redes contra incendio, tanto estacionarios como móviles.



# SISTEMAS ROCIADORES AUTOMÁTICOS

Con la experiencia de nuestro equipo de trabajo, hemos desarrollado proyectos, siendo líderes en el diseño de cualquier tipo de sistema de rociadores para la industria.

Proveemos una alta gama de soluciones en sistemas de rociadores abiertos para sistemas de agua y solución espuma, dando una solución óptima en cualquier tipo de necesidad.

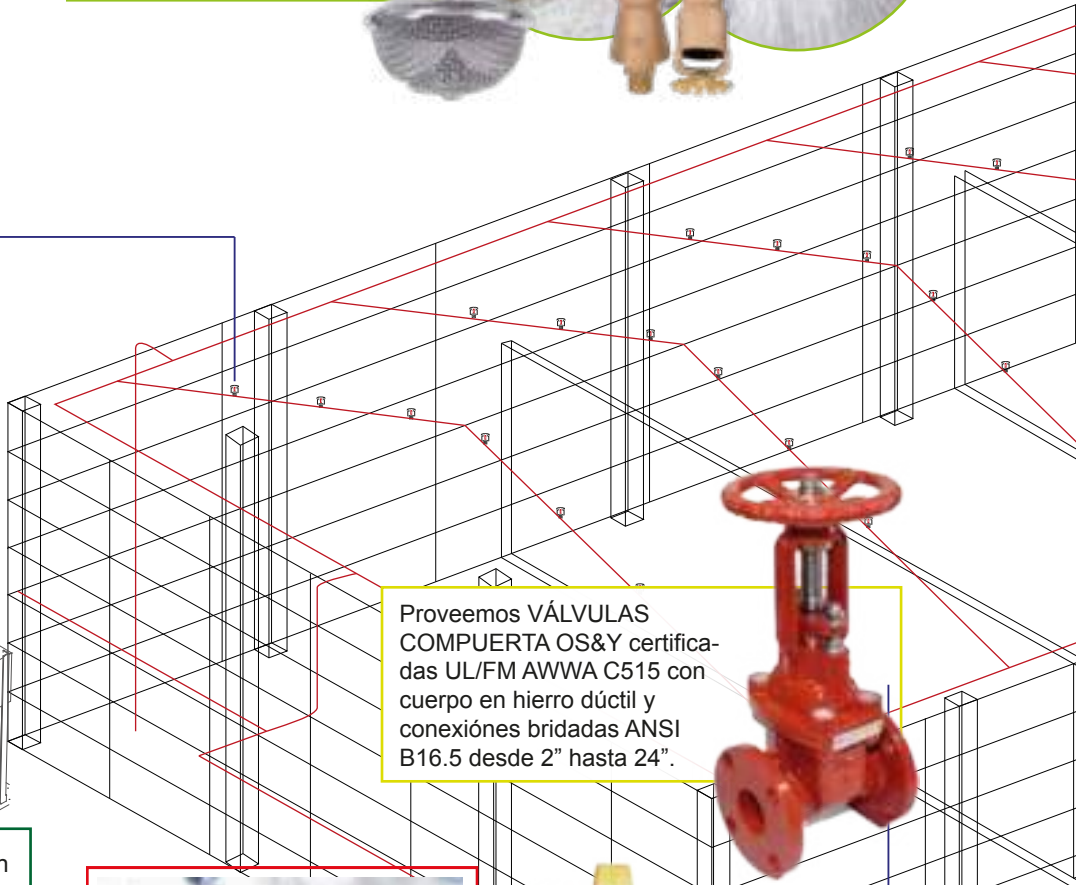
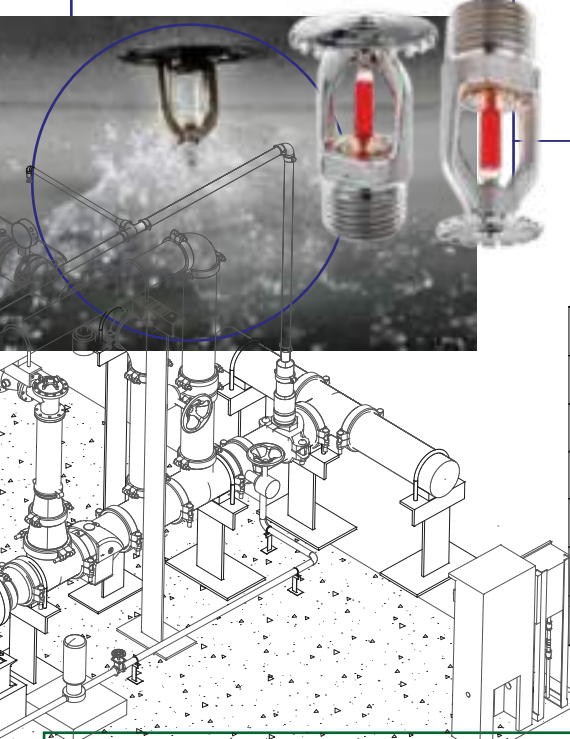

Proveemos VÁLVULAS COMPUERTA OS&Y certificadas UL/FM AWWA C515 con cuerpo en hierro dúctil y conexiones bridadas ANSI B16.5 desde 2" hasta 24".

Ingenierías orientadas a la implementación de sistemas de diluvio y pre-acción para sistemas de protección con rociadores de agua y solución de agua-espuma en instalaciones tipo industrial.



Comercializamos VÁLVULAS MARIPOSA con Switch supervisor fabricado en hierro dúctil certificado UL/FM ranurada desde 2" hasta 10".

## HIDRANTE MONITOR

Suministramos HIDRANTES MONITORES para el uso en sistemas contra incendios, con un alto desempeño realizando el direccionamiento de la descarga.

Nuestras  
Marcas

Honeywell  
Analytics



PROTECTOWIRE  
Firesystems

Reliable

Kidde

NOTIFIER  
by Honeywell

Victaulic

VIKING

VESDA  
xtralis

# SISTEMAS DE APLICACIÓN Y PROPORCIONAMIENTO DE ESPUMA

**BLADDER TANK**, sistema de combinación de agua espuma para la supresión de incendios siendo el mas común por su excelente diseño y alto desempeño.



**GABINETES** Tipo I, II, III con válvulas, mangueras, boquillas y extintores certificados UL o FM. Contamos con fabricación de todo tipo de gabinetes especiales, acero al carbón e inoxidables.



**VÁLVULAS DE DILUVIO** para sistemas de tubería seca y húmeda con activación remota.

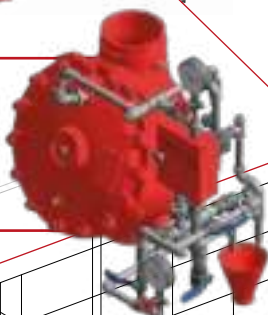

**VÁLVULA REDUCTORA DE PRESIÓN**

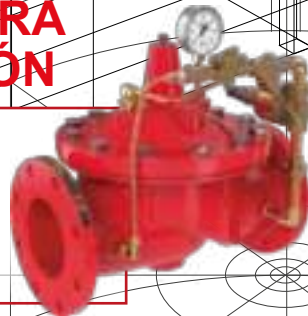

**CÁMARA** diseñada para la generación de espuma, especial en protección de tanques que contienen líquidos inflamables.



**SISTEMA DE DOSIFICACIÓN VARIABLE** para sistemas agua espuma certificados UL/FM. Son los sistemas preferidos por su tamaño y eficiencia.



**VÁLVULAS** diseñadas para la reducción de las presiones excesivas en las líneas principales de la tubería de la red contra incendios.

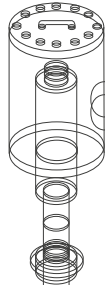

## CONCENTRADOS DE ESPUMA

Ofrecen una fiabilidad superior además de ser fabricado con componentes fluorados "C6" cumpliendo con los programas de la EPA.



# SISTEMAS AUTOMÁTICOS PARA COCINAS

Suministramos sistemas de protección, cocinas a nivel industrial bajo la normativa NFPA con certificaciones UL/FM.

 **Kidde  
Fire Systems**

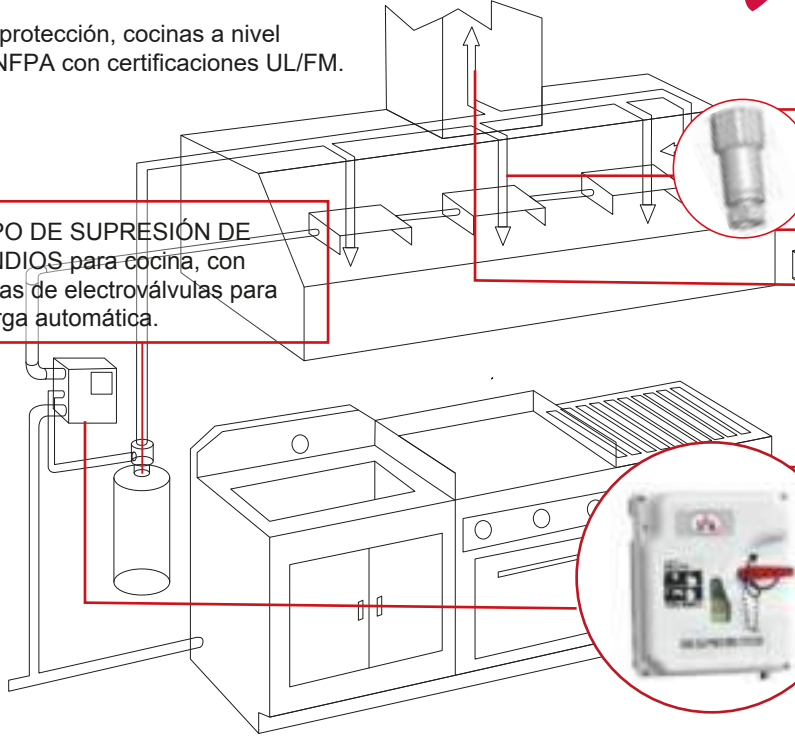

EQUIPO DE SUPRESIÓN DE INCENDIOS para cocina, con sistemas de electroválvulas para descarga automática.

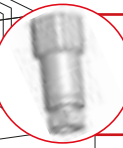

BOQUILLAS de descarga especializadas para ambientes corrosivos y estándares de higiene.



PANEL certificado U.L/ FM para sistemas de protección en cocinas.

 **Kidde  
Fire Systems**

# SISTEMAS DE SUPRESIÓN DE FUEGO PARA VEHÍCULO



SISTEMAS AUTOMÁTICOS diseñados específicamente para protección de vehículos.



LOS SISTEMAS DE SUPRESIÓN DE FUEGO están diseñados para garantizar la mejor operación en ambientes mineros e industriales.

**KODIAK**  
FIERCE VEHICLE FIRE PROTECTION





EL AGENTE DUAL esta diseñado para descargas simultáneas o con retardo.



CILÍNDROS AUTOMÁTICOS para extinción de incendios en motores certificados.



Somos una empresa líder con más de 46 años de experiencia en el mercado, proveyendo soluciones en ingeniería y seguridad industrial de equipos de protección y extinción contra incendios. Nuestra estructura comercial comprende tres líneas de negocio:

-  • Ingeniería contra Incendio: Diseño suministro e instalación de sistemas fijos automáticos de detección y extinción de incendios.
-  • Seguridad Industrial y EPPs Elementos de Protección Personal y demás artículos de seguridad industrial.
-  • Equipos y Vehículos para Bomberos: trajes de protección, equipos y herramientas de uso bomberil y emergencia.

Representamos y comercializamos más de 40 marcas internacionales líderes en el sector, las cuales cuentan con las certificaciones de la NFPA, FM, UL, ULC, VDS, OHSAS, CE, ANSI, entre otras.

Prestamos asesoría integral en cada una de nuestras divisiones. Contamos con la experiencia y personal especializado, los cuales nos ha permitido realizar grandes proyectos de suministro e instalación; cumpliendo con los más altos estándares de calidad, siendo este el mayor respaldo y ventaja competitiva que le garantiza a nuestros clientes la calidad de nuestros productos y servicios.

Cumplimos con los requerimientos de las normas ISO 9001:2015, ISO 14001:2015, OHSAS 18001:2007 y RUC. Certificados por El Consejo Colombiano de Seguridad.



## TRABAJAMOS CON LAS MEJORES MARCAS

